

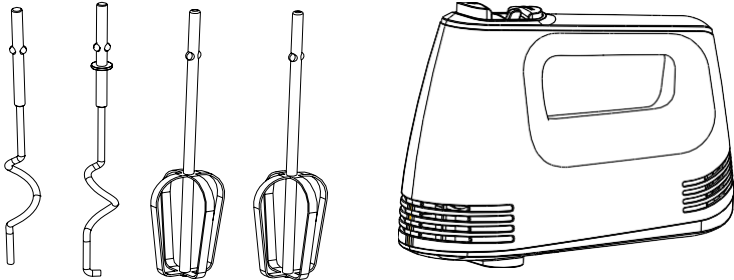

## MANUAL DE UTILIZAÇÃO



### Batedeira manual

**547782**

Este manual de utilização é importante para a sua segurança. Leia-o por completo antes de utilizar o aparelho e guarde-o para futuras referências.

## **1. AVISOS IMPORTANTES**

LEIA ATENTAMENTE AS INSTRUÇÕES DE SEGURANÇA ANTES DE UTILIZAR O APARELHO E GUARDE-AS PARA REFERÊNCIA FUTURA. Antes de utilizar o aparelho elétrico, devem ser sempre respeitadas as seguintes precauções básicas, nomeadamente:

1. Leia todas as instruções.
2. Verifique se a tensão da rede corresponde à tensão indicada na placa de características do aparelho.
3. Não use a batedeira manual/na base se o cabo da alimentação ou a ficha estiver danificado(a), com defeito, se tiver caído ou se apresentar sinais de deterioração. Devolva o aparelho ao centro de reparação autorizado mais próximo para revisão, reparação ou regulação elétrica ou mecânica.
4. Se o cabo da alimentação estiver danificado, deve ser substituído pelo fabricante, pelo seu serviço de pós-venda ou por pessoas igualmente qualificadas para evitar um perigo.
5. Não deixe a batedeira sem vigilância durante o funcionamento.
6. Não deixe o fio pendurado sobre a borda de uma mesa ou de uma superfície quente.
7. Para se proteger contra o risco de choque elétrico, não coloque a batedeira dentro de água ou outro líquido. Isso poderia provocar ferimentos pessoais ou deteriorar o aparelho.
8. Evite o contato com as peças móveis. Durante a utilização, mantenha as mãos, roupas, espátula e outros utensílios longe dos batedores para reduzir o risco de ferimentos pessoais e/ou danos ao aparelho.

9. Não coloque o aparelho sobre ou perto de uma lareira a gás quente, nem dentro de um forno quente.
10. Nunca ejete os batedores enquanto o aparelho estiver a funcionar.
11. Desligue o aparelho da tomada elétrica quando não estiver a ser utilizado, antes de colocar ou retirar peças e antes de limpá-lo.
12. AVISO: Riscos de ferimentos em caso de má utilização do produto.
13. Este aparelho destina-se a ser utilizado em aplicações domésticas e semelhantes, tais como:
  - área de trabalho da cozinha em lojas, escritórios e outros ambientes de trabalho;
  - quintas;
  - por hóspedes em hotéis, motéis e outros ambientes do tipo residencial;
  - ambientes do tipo alojamento e pequeno-almoço.
14. Não utilize o dispositivo para outros fins que não os previstos.
15. Ao utilizar o misturador de farinha, o aparelho não deve ser usado por crianças. Além disso, o dispositivo e o respetivo cabo devem ser mantidos fora do alcance das crianças. Quando utilizar o batedor de ovos, o aparelho pode ser utilizado por crianças a partir dos 8 anos, desde que sejam supervisionadas ou tenham recebido instruções quanto à utilização segura do aparelho e compreendam bem os riscos incorridos, A limpeza e a manutenção pelo utilizador não devem ser realizadas por crianças, a menos que tenham pelo menos 8 anos de idade e estejam sob a

supervisão de um adulto. Além disso, o aparelho e o respetivo cabo devem ser mantidos fora do alcance das crianças com menos de 8 anos.

16. As crianças não devem utilizar o aparelho como um brinquedo.
17. Desligue sempre o aparelho da fonte da alimentação se for deixado sem vigilância e antes da montagem, desmontagem ou limpeza.
18. Deve-se ter cuidado ao manusear facas afiadas, ao esvaziar a tigela e ao limpar.
19. Desligue o aparelho e retire a ficha da tomada antes de trocar os acessórios ou de se aproximar de peças móveis durante o funcionamento.
20. Para informações detalhadas sobre como limpar as superfícies em contacto com os alimentos, consulte a secção "Limpeza e manutenção".
21. Para tempos de funcionamento, configurações de velocidade e tempo de repouso, consulte a secção "Utilização do aparelho" e "Receita de referência".
22. Este aparelho pode ser utilizado por pessoas com capacidades físicas, sensoriais ou mentais reduzidas ou com falta de experiência ou conhecimento, desde que sejam supervisionadas ou tenham sido instruídas quanto à utilização segura do aparelho e compreendam os potenciais perigos.
23. Tenha cuidado se um líquido quente for vertido no processador de alimentos ou no liquidificador, pois pode ser ejetado da unidade devido a uma ebulição repentina.

24. Guarde estas instruções.

## **2. Descrição da batedeira**

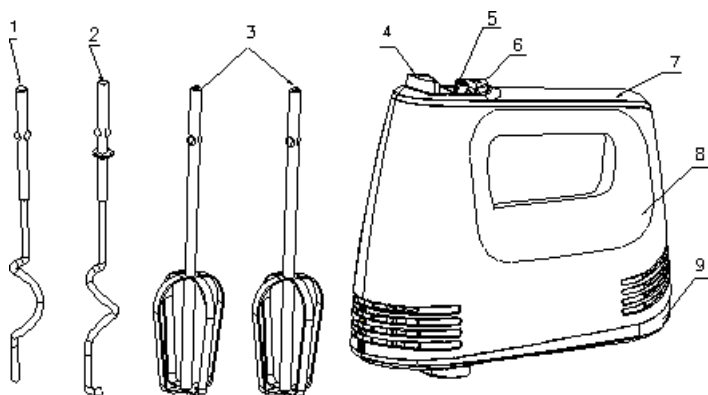

1. Gancho para amassar esquerdo
2. Gancho para amassar direito
3. Batedor
4. Botão de ejeção
5. Seletor de velocidade
6. Botão Turbo
7. Tampa da pega
8. Invólucro superior
9. Invólucro inferior

## **3. Utilização do aparelho**

Antes de utilizar o aparelho pela primeira vez, limpe os batedores. Antes de montar a batedeira, certifique-se de que o cabo da alimentação está desligado da tomada e que o seletor de velocidade está na posição “0”.

1. Escolha os acessórios apropriados de acordo com a tarefa a executar e monte-os. Os batedores são usados para misturar claras

de ovos ou outros líquidos.

2. Ligue a batedeira à tomada elétrica.
3. Rode o seletor de velocidade para a configuração desejada e a unidade começará a funcionar. Existem 5 configurações possíveis e a velocidade aumenta para o máximo se pressionar o botão turbo a qualquer momento.  
Aviso: Não coloque uma faca, uma colher de metal, um garfo, etc. na tigela quando estiver a ser utilizada.
4. A duração máxima de funcionamento não deve exceder 5 minutos, depois a unidade deve ser desligada por um período de tempo apropriado até que a batedeira manual/na base arrefeça antes de utilizá-la novamente. Para amassar a massa com fermento e para obter melhores resultados, recomendamos que utilize primeiro uma velocidade lenta e depois mude para uma velocidade rápida.
5. Quando terminar de misturar, rode o seletor de velocidade para a posição 0 e depois desligue o cabo da alimentação da tomada elétrica.
6. Levante a cabeça da batedeira, segure os batedores/ganchos para amassar com uma mão e pressione firmemente o botão de ejeção com a outra mão, depois remova os batedores.  
Observação: Remova os batedores apenas quando a regulação for 0.
7. Não utilize o aparelho para qualquer outro fim que não aquele ao qual se destina.
8. Guarde estas instruções.

#### **4. Limpeza e manutenção**

1. Desligue o aparelho e aguarde que arrefeça completamente antes de o limpar. Atenção: nunca mergulhe a batedeira em água ou qualquer outro líquido.
2. Limpe as superfícies externas da cabeça e da base com um pano húmido e depois com um pano macio e seco.
3. Remova qualquer alimento do cabo da alimentação.
4. Os batedores podem ser lavados na máquina de lavar louça.

#### **5. Conselhos de culinária**

1. Os Ingredientes refrigerados, como manteiga e ovos, devem estar à temperatura ambiente antes de serem misturados. Retire esses ingredientes com antecedência.
2. Para eliminar a possibilidade de cascas ou ovos deteriorados estragarem a sua receita, comece por partir os ovos num recipiente separado e adicione-os à mistura.
3. Não bata demasiado. Certifique-se de que mistura os alimentos apenas conforme recomendado na sua receita. Adicione os ingredientes secos apenas quando os outros ingredientes estiverem bem misturados. Utilize sempre a velocidade baixa.
4. Condições climáticas: as mudanças de temperatura sazonais, a temperatura dos ingredientes e a sua textura diferente de uma região para outra, todos desempenham um papel no tempo de mistura necessário e nos resultados obtidos.
5. Comece sempre por misturar em velocidade baixa. Aumente gradualmente a velocidade recomendada conforme indicado na receita.

## **6. Receita de referência**

### **1. Bater os ovos**

Alimento: ovos

Funcionamento: insira 300 g de ovos sem casca no recipiente, instale os batedores e deixe o aparelho funcionar na velocidade máxima.

### **2. Misturar a farinha**

Alimento: farinha, água



Método seguinte: verta a mistura de farinha e água no recipiente, na proporção de 100:72 (farinha 924 g, água 665 g), e ligue o aparelho com os ganchos para amassar na velocidade baixa durante 30 segundos, depois em alta velocidade durante 4 minutos e 30 segundos para misturar bem a farinha.

Nota: o volume da mistura não deve ultrapassar o comprimento do parafuso de rosca sem-fim, nem o comprimento da folha metálica dos batedores.



## **7. Dados técnicos**

Modelo	547782
Alimentação elétrica	220-240 V~, 50-60 Hz
Consumo de energia	200 W
Acessórios	Batedores, ganchos para amassar esquerdo e direito

	<b>Em conformidade com todas as exigências das diretivas CE aplicáveis.</b>
	<b>Os produtos elétricos não devem ser eliminados juntamente com o lixo doméstico comum. Por favor, recicle-os nos pontos de recolha previstos para este efeito. Para se aconselhar acerca da reciclagem, contacte o seu revendedor ou as autoridades locais.</b>

